



LONG-LIFE
VALUE SERVICE

Long-Life Value Service

Bestes Service für garantierte Wertsicherung.

Ein Fahrzeugleben lang.

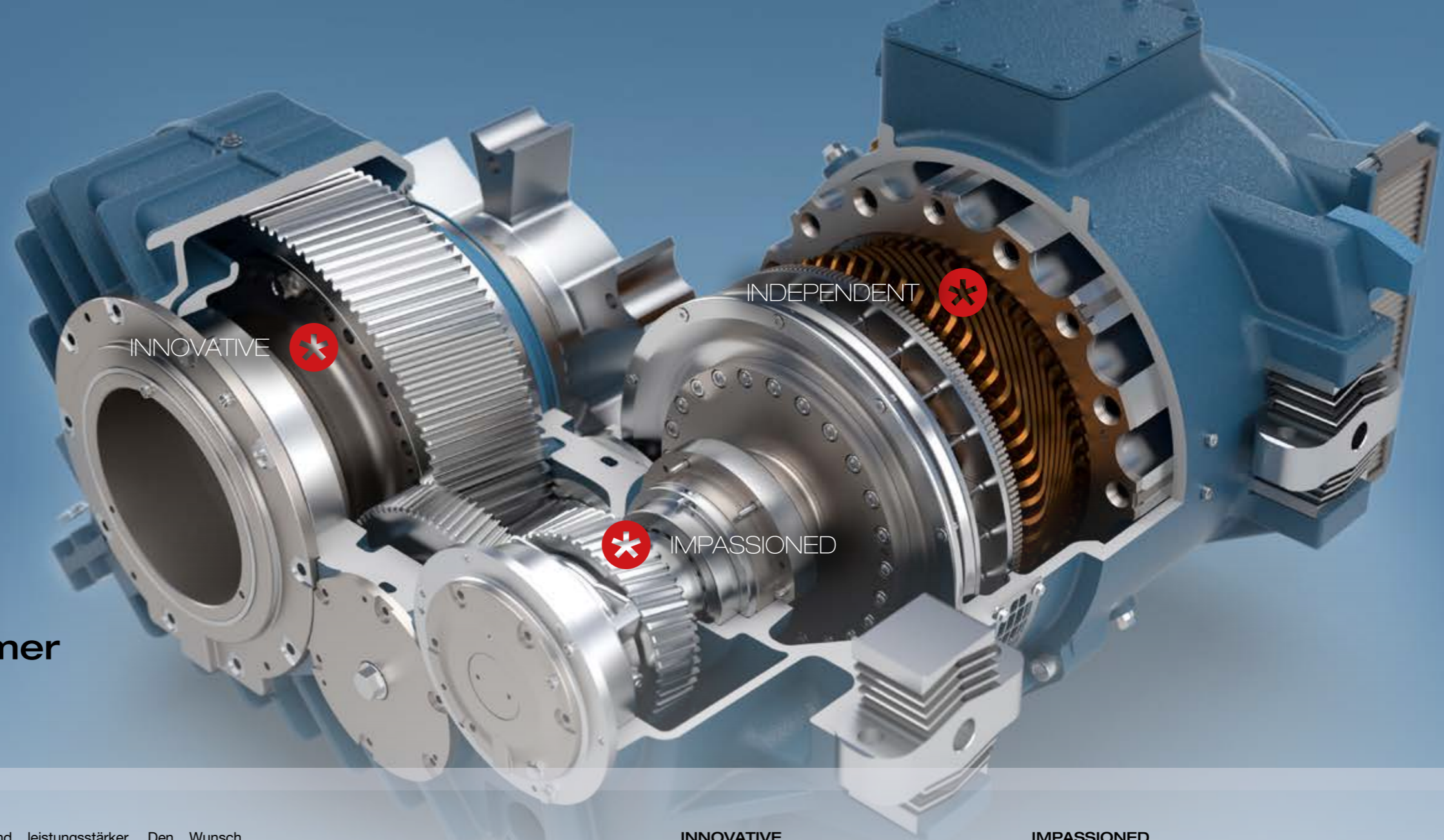

Traktionssysteme Austria: Mit uns bleiben Sie immer auf der richtigen Spur.

Innovativ, unabhängig und leidenschaftlich. Als unabhängiger Hersteller elektromechanischer Antriebe für schienen- und straßengebundene elektrische Fahrzeuge verfolgt Traktionssysteme Austria ein ambitioniertes Ziel: Mit unserer Expertise und unserem breiten Produktportfolio garantieren wir unseren Kunden individuelle Lösungen höchster Qualität – und das seit über 60 Jahren. Unsere Geschichte hat ihren Ursprung in drei Traditionsunternehmen des Bahnmaschinenbaus – BBC, ABB und Elin. Noch heute fertigen wir an unserem Standort im ehemaligen Werk der Brown Boveri in Wiener Neudorf.

TECHNOLOGIEFÜHRER UND GLOBAL PLAYER

Wir sind Spezialisten für Traktionsmotoren, -generatoren und -getriebe. Als Technologieführer sind wir der perfekte Partner von Betreibern und Herstellern von Schienenfahrzeugen weltweit – und machen mit unseren Lösungen elektrische Mobilität nicht nur zeitgemäßer, sondern auch zuverlässiger,

effizienter und leistungsstärker. Den Wunsch unserer Kunden nach ganzheitlichen Ansätzen, die sowohl elektrische als auch mechanische Kriterien umfassen, erfüllen wir mit höchster Qualität. Unser Anspruch ist es, die Wartung zu vereinfachen und Lebenszykluskosten zu senken. Als Komplettanbieter und unabhängiger Global Player sind wir der einzige Hersteller, der die gesamte Antriebseinheit im Detail bewerten kann. Wir wissen, wie wir zum Erfolg unserer Kunden beitragen können – es ist dieses Know-how, mit dem wir optimale Performance sicherstellen.

Unsere Technologie ist auf allen Kontinenten im Einsatz. Dank globaler Unternehmensstrukturen, einer intelligent abgestimmten Logistik und einem mobilen Service-Team sind wir immer genau dort, wo unsere Kunden uns brauchen.

INNOVATIVE

Auf Basis unseres umfassenden Know-hows und unserer weltweiten Expertise waren wir die Ersten am Markt, die Motor und Getriebe zu einer perfekt funktionierenden Einheit kombiniert haben. Im Ergebnis liefern wir unseren Auftraggebern im Schienenfahrzeugmarkt das Herzstück der Elektromobilität aus einer Hand. Nennen Sie uns einfach Ihre Vorgaben – wir bauen exakt danach die optimale und maßgeschneiderte Lösung.

INDEPENDENT

Als unabhängiger Spezialist bieten wir als einziger Anbieter am Markt ausschließlich Traktionssysteme an und sind frei von jeglichen Konzerninteressen. Dadurch können wir uns jederzeit auf das Wesentliche konzentrieren: die konsequente Weiterentwicklung unserer Antriebslösungen. Bei uns spricht der Kunde mit dem Eigentümer, was wiederum garantiert, dass wichtige Entscheidungen auch im richtigen Moment gefällt werden.

IMPASSIONED

Unser Herz schlägt zu 100 Prozent für Traktionsantriebe. Um dabei immer besser zu werden, geben wir alles – angefangen bei der Entwicklung, Fertigung und Prüfung im eigenen Haus bis hin zu einem Service, das die Maßstäbe im Markt neu definiert. Wir kümmern uns persönlich und legen bei unserer Arbeit großen Wert auf eine enge Zusammenarbeit zwischen der universitären Forschung und der industriellen Praxis.

Long-Life Value Service Line für den gesamten Produktlebenszyklus

UNSERE DREI TSA-SERVICE-SÄULEN

Zuverlässigkeit, Verfügbarkeit, Wartungsfreundlichkeit, Sicherheit: Dafür steht TSA. Service bei TSA beinhaltet mehr als nur Wartung und Reparatur. Wir haben es uns zur Aufgabe gemacht, unsere Kunden mit besonderen Leistungen zu überzeugen. Profitieren auch Sie von unseren drei Service-Säulen:

* TAUSCHMOTOREN-VERFÜGBARKEIT:

Wir stellen Ihnen bei Bedarf in jeder Situation die passenden Tauschmotoren zur Verfügung und reduzieren somit Ausfallzeiten auf ein Minimum.

* UMFASSENDE FUNKTIONSTESTS UND SERIENPRÜFUNG:

Alle Tests und Prüfsituationen finden bei uns inhouse statt. Als Produzenten wissen wir, worauf es dabei ankommt.

* ORIGINAL HERSTELLER-GARANTIEN:

Als erfahrene Experten können Sie sich auf unsere Leistungen verlassen. Dafür übernehmen wir auch die entsprechenden Garantien – auf den gesamten Motor.

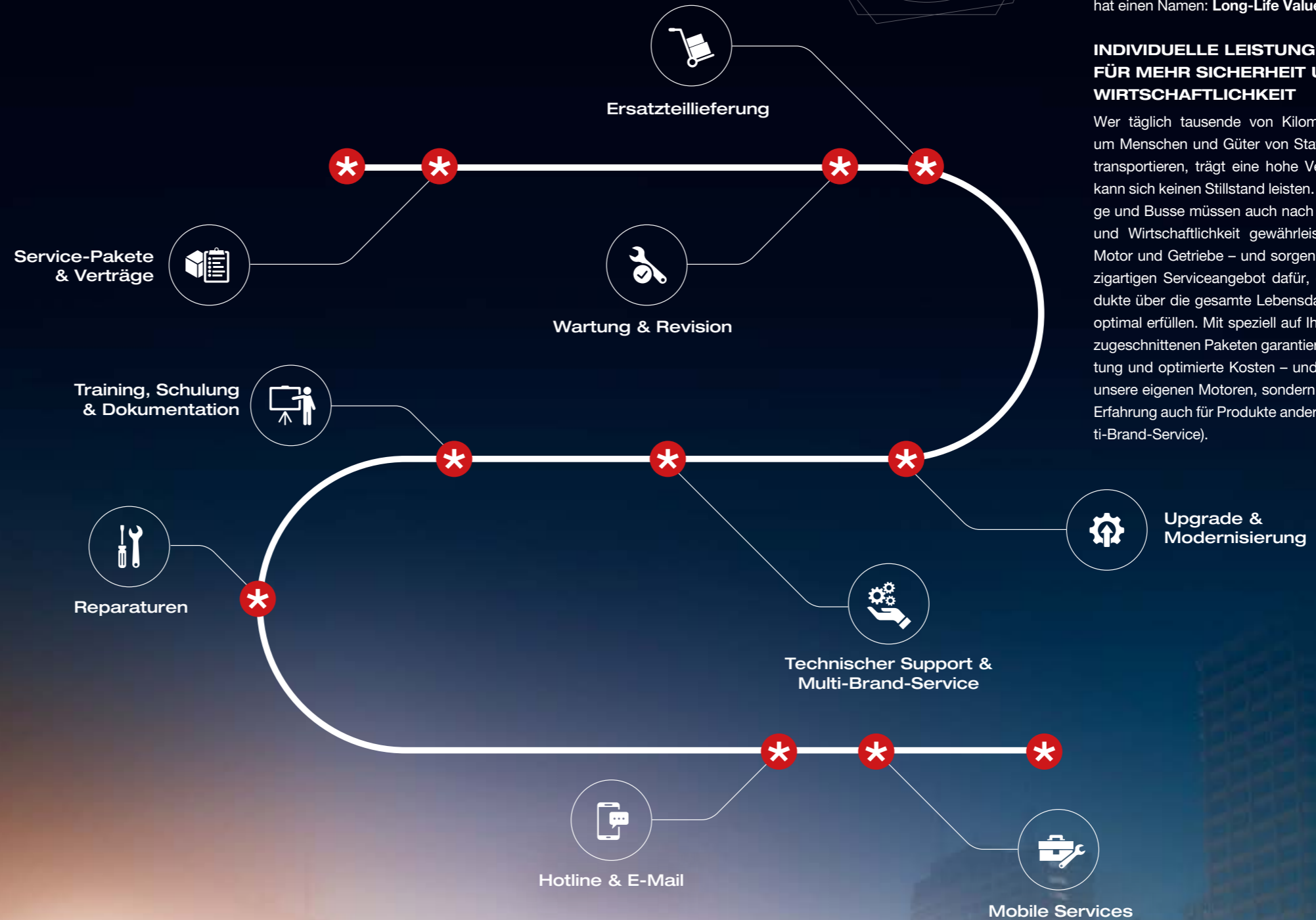

Die Mobilität von heute verändert sich mit rasanter Geschwindigkeit. Wir finden: Nachhaltige Werterhaltung ist wichtiger denn je. Unser Verständnis einer umfassenden Betreuung über den gesamten Produktlebenszyklus beinhaltet deshalb intelligente Wartungs- und Servicekonzepte mit Ersatzteilmanagement, garantierte Durchlaufzeiten, fundierte Diagnoseberichte über den technischen Zustand des Antriebes sowie innovative Upgrades. Und das hat einen Namen: **Long-Life Value Service**.

INDIVIDUELLE LEISTUNGEN FÜR MEHR SICHERHEIT UND WIRTSCHAFTLICHKEIT

Wer täglich tausende von Kilometern zurücklegt, um Menschen und Güter von Station zu Station zu transportieren, trägt eine hohe Verantwortung und kann sich keinen Stillstand leisten. Schienenfahrzeuge und Busse müssen auch nach Jahren Sicherheit und Wirtschaftlichkeit gewährleisten. Wir kennen Motor und Getriebe – und sorgen mit unserem einzigartigen Serviceangebot dafür, dass unsere Produkte über die gesamte Lebensdauer ihre Funktion optimal erfüllen. Mit speziell auf Ihre Anforderungen zugeschnittenen Paketen garantieren wir beste Leistung und optimierte Kosten – und das nicht nur für unsere eigenen Motoren, sondern dank langjähriger Erfahrung auch für Produkte anderer Hersteller (Multi-Brand-Service).



* Service-Pakete & Verträge

Vermeiden Sie unerwartete Ausfälle und sichern Sie den Werterhalt Ihres Fahrzeuges langfristig. Durch vorbeugende Wartungen und Serviceleistungen über die gesamte Lebensdauer eines Motors hinweg sind Sie in der Lage, Kosten und Zeit zu sparen und Ihre Antriebssysteme zusätzlich immer auf dem neuesten Stand der Technik zu halten.

Tauschmotoren & Original-Herstellergarantien
Service-Vereinbarungen erleichtern die Planung der Wartungskosten. Alle Verträge und Pakete stimmen wir dabei ganz genau auf Ihre individuellen Bedürfnisse und Anforderungen ab und stellen damit sicher, dass die Leistungsfähigkeit Ihrer Systeme zu jeder Zeit optimal gewährleistet ist. Für den Zeitraum der Wartung stellen wir bei Bedarf Tauschkomponenten zur Verfügung; zusätzlich erhalten Sie nach der Wartung eine erneute zweijährige Garantie auf den gesamten Motor.

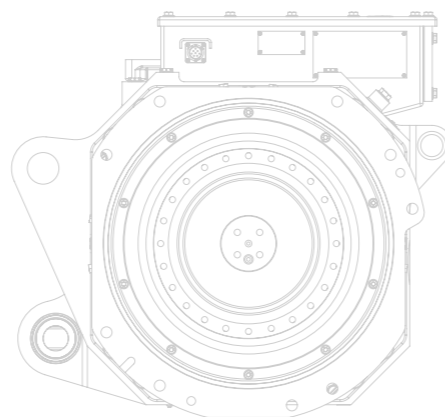

***Wartung & Revision**

Rasch, flexibel und effizient: Unsere fachkundigen Experten stellen sicher, dass Reparaturen und Wartungen individuell nach Ihren Vorstellungen erledigt werden. Mit unserem Engineering-Know-how, Ersatzteilen in Originalqualität und innovativen Upgrade-Möglichkeiten sichern wir den Werterhalt Ihres Fahrzeuges über die gesamte Lebensdauer hinweg.

Umfangreiche Funktions- und Leistungstests

Als Kompletthersteller von Traktionsantrieben verfügen wir über alle prüftechnischen Einrichtungen, die zur Sicherstellung der Qualitätsanforderungen nötig sind. Funktions- und Leistungstests von Motoren und Getrieben, sowie die Durchführung von Schall- und Schwingungsmessungen stellen sicher, dass unsere Antriebe allen konstruktiven und fertigungstechnischen Anforderungen entsprechen. Dafür übernehmen wir nach erfolgter Wartung auch Original-Herstellergarantien auf den gesamten Motor.



***Ersatzteillieferung**

Wir stehen für Hersteller-Qualität. Bei uns erhalten Sie Ersatzteile in Originalqualität, und dadurch maximieren wir die Leistungsfähigkeit sowie die Lebensdauer Ihres Motors. Regelmäßige Überarbeitungen stellen sicher, dass alle Teile nicht nur den nötigen Anforderungen, sondern immer auch dem aktuellsten Stand der Technik entsprechen.

Intelligente Logistikkonzepte & kurze Lieferzeiten

Ein weiteres Plus: Als Hersteller des Original-Equipments können wir bei Wartung und Reparatur flexibel auf Bauteile aus der Serienproduktion

zurückgreifen – kurze Lieferzeiten sind dadurch auch bei kritischen Komponenten garantiert. Auch unsere intelligenten Logistikkonzepte kommen Ihnen zugute: Bei uns erhalten Sie alle Leistungen aus einer Hand: vom Lager über die Kommissionierung und die Verpackung bis hin zum Versand. Die hochqualitativen Ersatzteile liefern wir so rasch wie möglich, und Sie sparen durch die Reduktion weiterer Ansprechpartner zusätzliche Kosten.

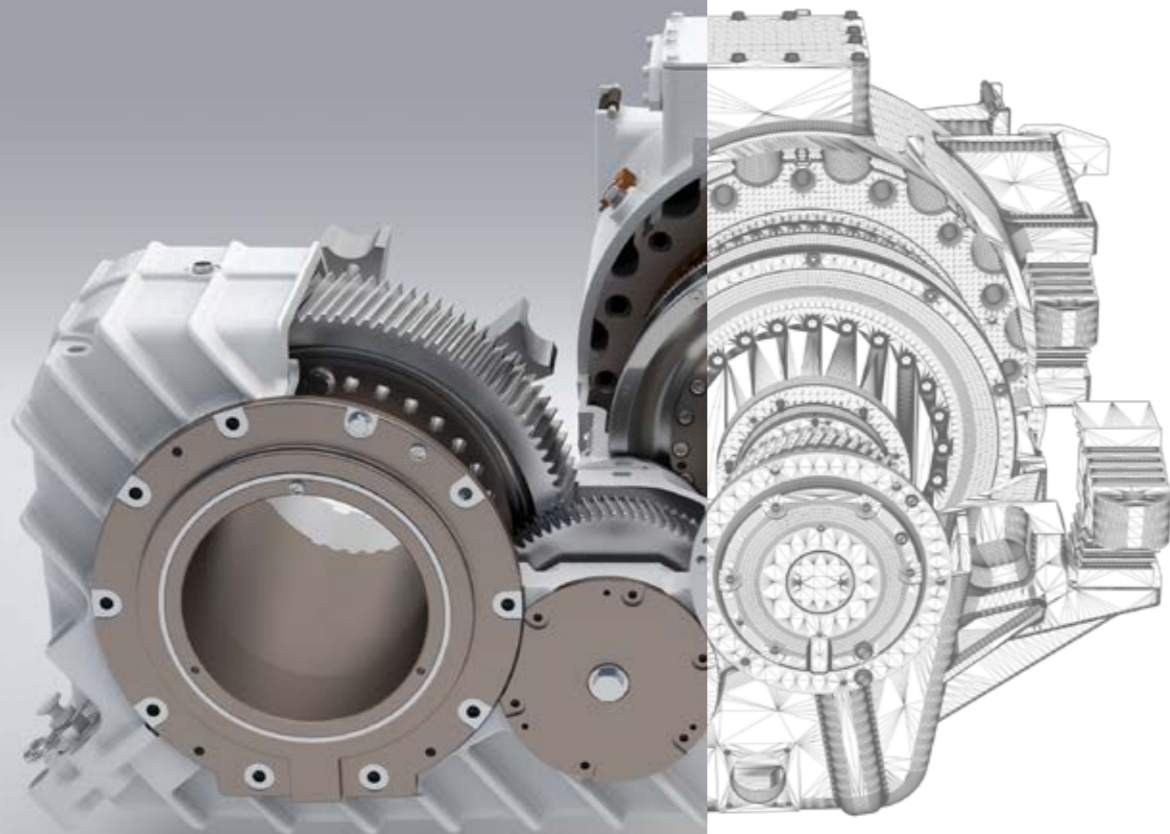

* Upgrade & Modernisierung

Technische Entwicklungen sind einem konstanten Wandel unterworfen. Durch langjährige Engineering-Erfahrung sowie kontinuierliche Forschung und Entwicklung stellen wir sicher, dass Sie immer die beste technische Lösung für Ihre Anforderung erhalten. Das bedeutet, dass wir Bauteile nicht einfach nur tauschen oder reparieren, sondern Ihnen immer die aktuellste Lösung anbieten. Das gilt für unsere eigenen Produkte, genau so aber auch für Produkte anderer Hersteller (Multi-Brand-Service). Bereits erfolgreich durchgeführte Machbarkeitsstudien können wir vorweisen.



* Technischer Support & Multi-Brand-Service

Unsere Mitarbeiter wissen wovon sie sprechen. Seit über 60 Jahren fertigen wir Traktionsantriebe im ehemaligen Werk der Brown Boveri in Wiener Neudorf. Wir vereinen die Technologie der drei Traditionsunternehmen BBC, ABB und Elin und verfügen dadurch über ein breites Spektrum an Erfahrungen und Kompetenzen. Unseren Kunden stehen wir deshalb mit fundiertem Wissen als Ansprechpartner zur Verfügung – sowohl für unsere eigenen Motoren, als auch für Produkte anderer Hersteller (Multi-Brand-Service).

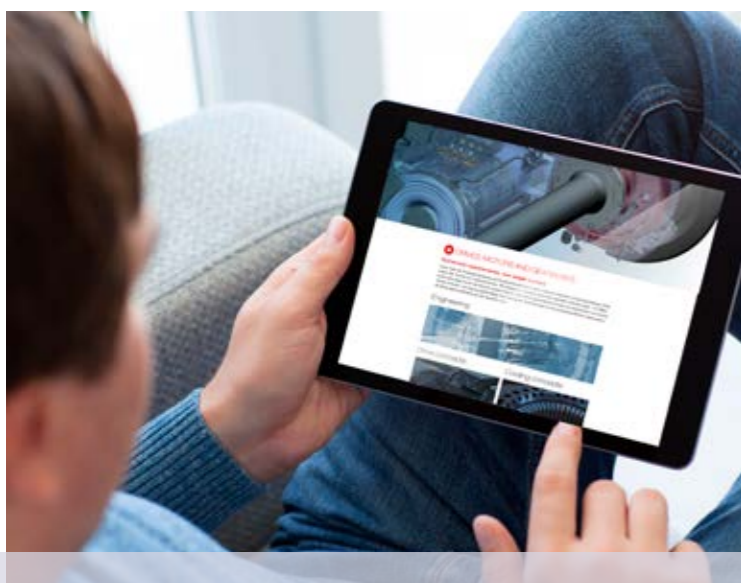
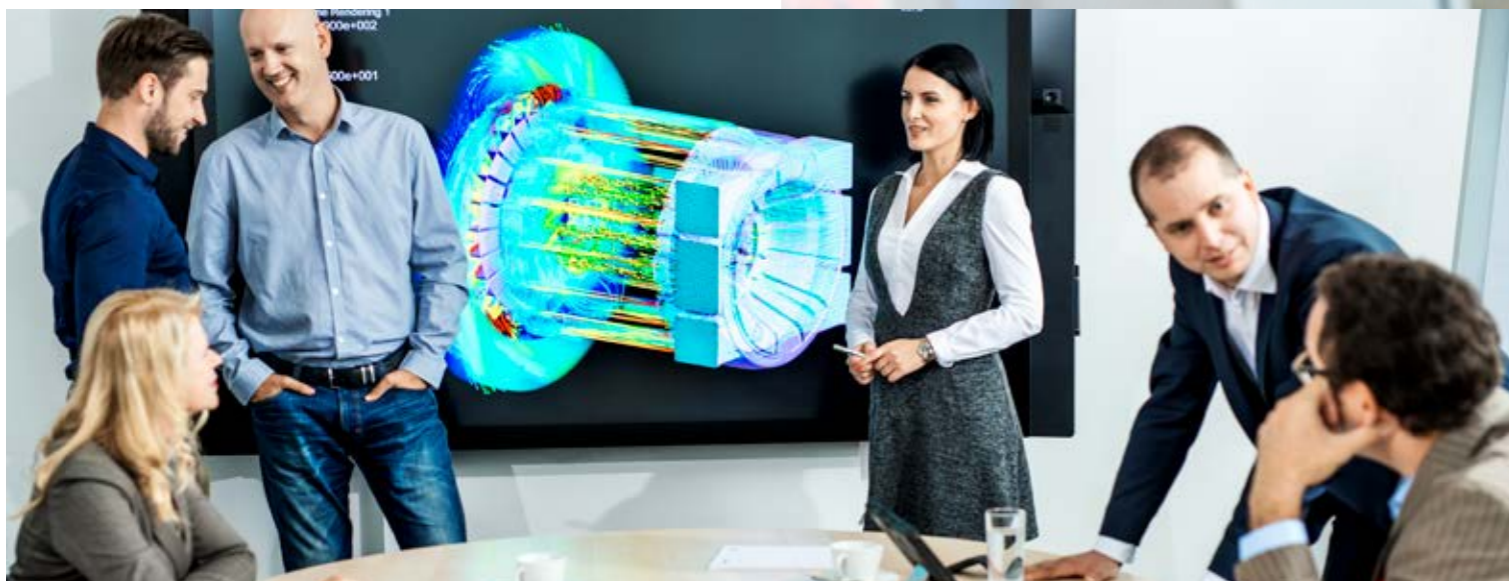

* Training, Schulung & Dokumentation

Wir verstehen uns als Partner unserer Kunden und teilen deshalb unser Wissen, indem wir Sie mit unseren Produkten und Prozessen so vertraut wie möglich machen. Profitieren Sie von unserer Erfahrung und unserem Know-how und nutzen Sie diese Grundlagen, um den Wert Ihres Fahrzeuges über die gesamte Lebensdauer zu erhalten. Wir bieten Trainings und Schulungen an und liefern Ihnen selbstverständlich eine genaue und detaillierte Dokumentation aller notwendigen und gewünschten Prozessschritte.



* Reparaturen

Im Schadensfall stehen wir Ihnen zur Seite. Schnell, kompetent und flexibel kümmern wir uns um Ihr Anliegen und sorgen dafür, dass Ihr Produkt so rasch wie möglich wieder einsatzbereit ist. Unsere erfahrenen Techniker arbeiten mit Original-Ersatzteilen und sorgen so für den Werterhalt Ihres Fahrzeuges. Im Reparaturfall stellen wir Ihnen bei Bedarf Tauschmotoren zur Verfügung.



* Hotline & E-Mail

Wir stehen Ihnen rund um die Uhr, sieben Tage die Woche für Ihre Anfragen zur Verfügung. Erfahrene Techniker kümmern sich um Ihre Anliegen und stellen sicher, dass Sie bestens betreut werden.

Long-Life Value Service-Hotline:

+43 (0)2236 8118-111

E-Mail: service@tsa.at



* Mobile Services

Viele unserer Leistungen können wir auf Wunsch weltweit durchführen: genau dort, wo Sie uns brauchen. Mithilfe einer mobilen und flexibel aufbaubaren Arbeitsstätte – inklusive Werkstatt, Lager und Büro – stellen wir eine optimale Wartungs- und Servicequalität sicher. Sie erhalten dadurch beste TSA-Qualität direkt vor Ort.



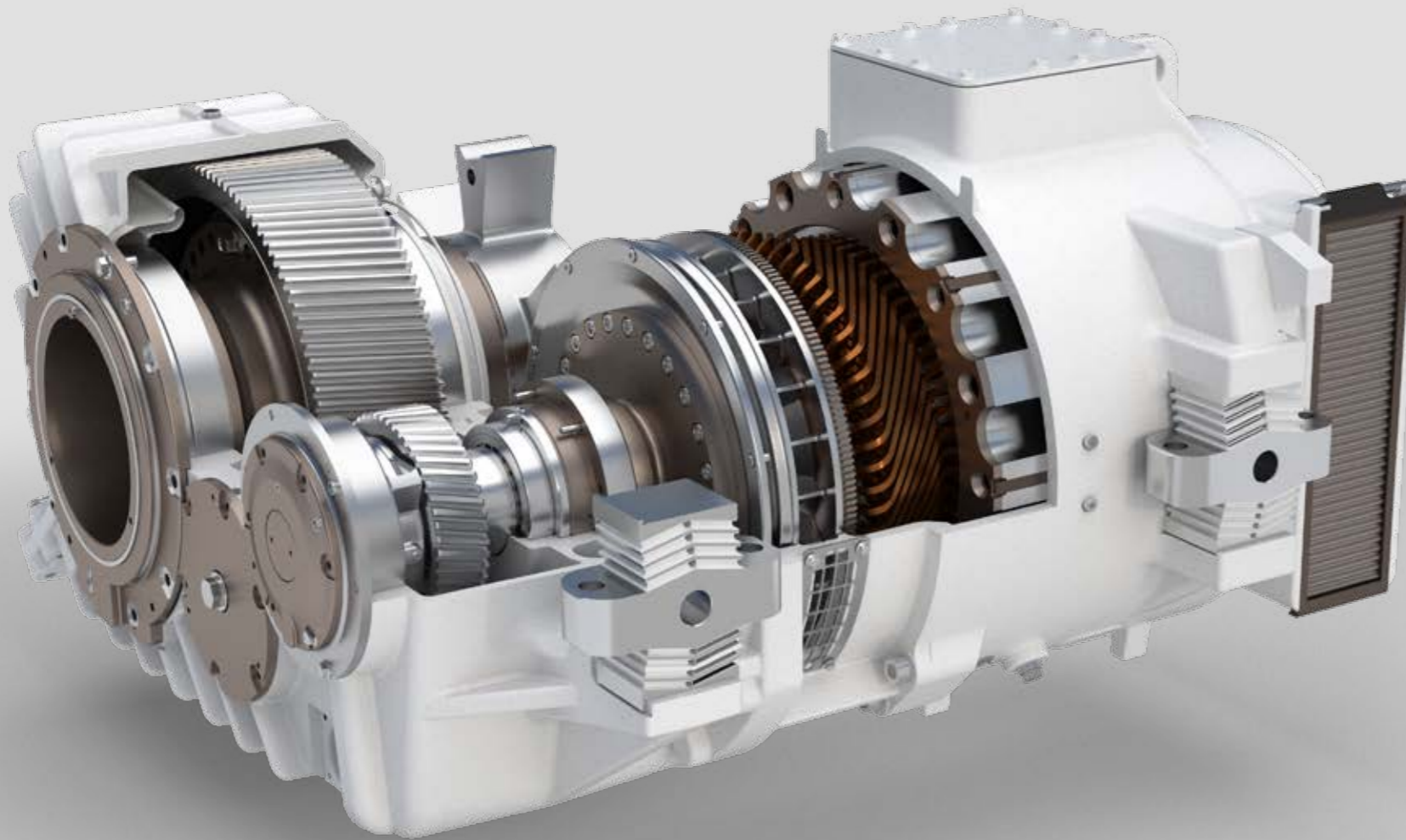

Benefits

Ein Ansprechpartner, zahlreiche Vorteile

Wartung und Reparatur bieten viele – doch nur das Long-Life Value Service von TSA überzeugt durch zahlreiche Vorteile, die Wertsicherung garantieren.

- Präventive Wartungs- und Serviceangebote minimieren Risiken und stellen höhere Verfügbarkeit sicher
- Individuelle und flexibel anpassbare Pakete für Ihre speziellen Anforderungen und Bedürfnisse – die Kosten sind so für Sie genau kalkulierbar
- Persönliche und individuelle Beratung weltweit
- Ein Ansprechpartner. Wir kennen unsere Kunden und können Ihnen deshalb genau die Lösungen bieten, die zum Werterhalt Ihres Fahrzeuges beitragen
- Lange Laufzeiten Ihrer Fahrzeuge
- Höchstmögliche Sicherheit vor Ausfällen durch präventive Wartung
- Lange Betriebsintervalle und minimale Downtime, die sich auf geplante Wartungsaktivitäten reduziert
- Werterhalt Ihrer Fahrzeuge

DREI SÄULEN FÜR IHREN ERFOLG.

Wir denken Service neu. Während andere reparieren, legen wir Wert auf die umfassende Betreuung unserer Kunden. Durch Upgrades unserer Produkte stellen wir State-of-the-Art-Technologie sicher und sorgen dafür, alle Leistungen genau auf die Bedürfnisse unserer Partner abzustimmen.

Mit unseren drei Vorteils-Säulen beweisen wir unser Qualitätsverständnis:

- Tauschmotoren-Verfügbarkeit
- Umfassende Funktionstests und Serienprüfung
- Original-Herstellergarantien

WAS SERVICE LEISTEN MUSS? RUNDUMZUFRIEDENHEIT.

Wir haben es uns zur Aufgabe gemacht, mit unseren Produkten und Lösungen zum Erfolg unserer Kunden beizutragen. Wir wissen, welche Technologien heute zeitgemäß sind und welche Anforderungen morgen berücksichtigt werden müssen. Als einziger Hersteller von Traktionssystemen können wir die gesamte Antriebseinheit aus Motor und Getriebe in ihrer Gesamtheit bewerten. Das Long-Life Value Service von TSA orientiert sich deshalb an folgenden Gesichtspunkten:

- **Flexibilität:** Das Long-Life Value Service nimmt auf Ihre individuellen Anforderungen und Bedürfnisse Rücksicht und behält dabei auch die Kosten stets im Blick.
- **Kommunikation:** Ein Ansprechpartner steht Ihnen jederzeit für all Ihre Anfragen zur Verfügung.
- **Know-how:** Unsere Mitarbeiter nehmen sich mit erstklassigem technischen Fachwissen Ihren Anliegen an – rasch und unkompliziert.
- **Internationalität:** Mit einem weltweiten Netzwerk an Servicepartnern und eigenen mobilen Services stellen wir sicher, dass Sie TSA-Qualität immer genau dort erhalten, wo Sie sie benötigen: bei Ihnen vor Ort.
- **Effizienz:** Wir verbessern Ihre Wirtschaftlichkeit. Wir begleiten Sie über den gesamten Produktlebenszyklus hinweg und helfen Ihnen damit, Zeit und Kosten zu sparen.

DAS LONG-LIFE VALUE SERVICE GARANTIERT DIE WERTSICHERUNG IHRES ANTRIEBS.

Mit dem Long-Life Value Service von TSA sind Ihre Prozesse sowohl für die Herausforderungen von heute als auch die Chancen von morgen bestens gerüstet. Als erfahrene Experten begleiten wir Sie über den gesamten Produktlebenszyklus hinweg und wissen in jeder Phase genau, wie wir bestmöglich zum Erfolg Ihres Projektes beitragen können. Sicherheit und Wirtschaftlichkeit stehen für uns an oberster Stelle, doch darüber hinaus tragen unsere Lösungen und Angebote auch zur Wertsicherung Ihres Antriebs bei.

MIT DEM LONG-LIFE VALUE SERVICE VON TSA ERHALTEN SIE:

KOSTENREDUKTION:

- Zuverlässig durch regelmäßige Wartung
- Planbare Serviceintervalle und daher keine überraschenden Ausfälle
- Kostenkontrolle durch individuelle Verträge

HOHE VERFÜGBARKEIT:

Als Hersteller des Original-Equipments stellen wir den kontinuierlichen Betrieb unserer Kunden sicher. Indem wir im Reparatur- und Wartungsfall Tauschmotoren zur Verfügung stellen können, sind unsere Servicearbeiten vom Fahrzeug entkoppelt durchführbar. Fahrgäste und Güter unserer Kunden sind somit schnellstmöglich wieder beförderbar.

- Flexible Servicelevel
- Individuelle Wartungs- und Servicekonzepte, abgestimmt auf Geschäfts- und Betriebsprozesse
- Regelmäßige Wartung
- Schnelle Reaktion im Servicefall – ein einziger Ansprechpartner, Tauschmotoren für viele Einsatzmöglichkeiten auf Lager

INNOVATIVE UPGRADES & MODERNISIERUNGEN:

- Für TSA-Motoren und -Antriebe aber auch für Produkte anderer Hersteller
- Über 60 Jahre Erfahrung
- Engineering-Know-how

ALGERIA | AUSTRALIA | AUSTRIA | AZERBAIJAN | BELARUS | BELGIUM
BRAZIL | CHINA | CROATIA | CZECH REPUBLIC | DENMARK | ESTONIA

GHANA | GREECE | CROATIA | HUNGARY | INDIA | IRAN
ITALY | LATVIA | LUXEMBOURG | MEXICO
NETHERLANDS | NORWAY | PHILIPPINES | POLAND | PORTUGAL

ROMANIA | RUSSIA | SAUDI ARABIA | SERBIA | SLOVAKIA
SOUTH AFRICA | SPAIN | SWEDEN | SWITZERLAND | TAIWAN
TURKEY | UKRAINE | UNITED KINGDOM | USA | UZBEKISTAN



Long-Life Value Service ist unser Anspruch.
Und Ihr nachhaltiger Vorteil.
Heute und in Zukunft.

Wir arbeiten global und bewegen Schienenfahrzeuge und Busse weltweit. Die Technologie von Traktions-systeme Austria ist erfolgreich auf allen Kontinenten im Einsatz. Alleine in den letzten fünfzehn Jahren gingen rund 40.000 TSA-Motoren und 1.500 Getriebe in Betrieb. Das ist unser Beitrag, um elektrische Mobilität effizienter, zuverlässiger und leistungsstärker zu machen.

Wo auch immer Ihre Anforderungen liegen: Wir denken und handeln global. Innovative. Independent. Impassioned. Das Ergebnis dabei sind immer Qualität und technischer Vorsprung in den Schienenfahrzeugen und Bussen dieser Welt. Mit unserem Long-Life Value Service bieten wir Ihnen und Ihren Fahrzeugen nachhaltige Wertsicherung und sorgen mit unserem langjährigen Know-how dafür, dass Sie heute schon für die Herausforderungen von morgen gerüstet sind. Garantiert.



Traktionssysteme Austria GmbH

Brown-Boveri-Straße 1
2351 Wiener Neudorf, Österreich

Kontakt Service:

Tel.: +43 (0)2236 8118-111
E-Mail: service@tsa.at

Kontakt Office:

Tel.: +43 (0)2236 8118-0
Fax: +43 (0)2236 8118-237
E-Mail: office@tsa.at

  TSA – Traktionssysteme Austria

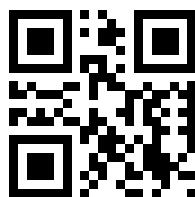

www.tsa.at

Bildquellen
Imagebilder: SPS MARKETING GmbH

